

MOT Baureihen

5.000 kg / 7.000 kg

Schlepper



- Verbesserte Ergonomie und gesteigerte Produktivität durch Scooter Control-Lenkung
- CANbus-Technologie und hoher IP-Schutz für Hauptkomponenten
- Effizientes Energiemanagement

Schlepperabmessungen

MO50T/MO70T

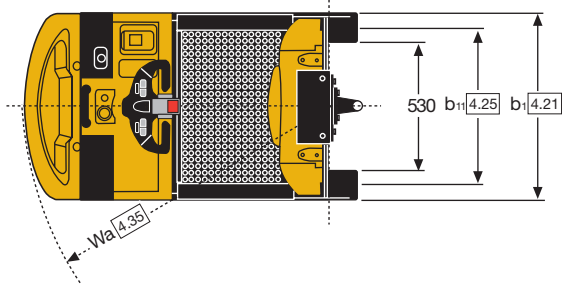

$$A_{st} = W_a + R + a$$

$$A_{st} = W_a + \sqrt{(l_6 - x)^2 + (b_{12} / 2)^2} + a$$

$$a = 200 \text{ mm}$$

MO70T

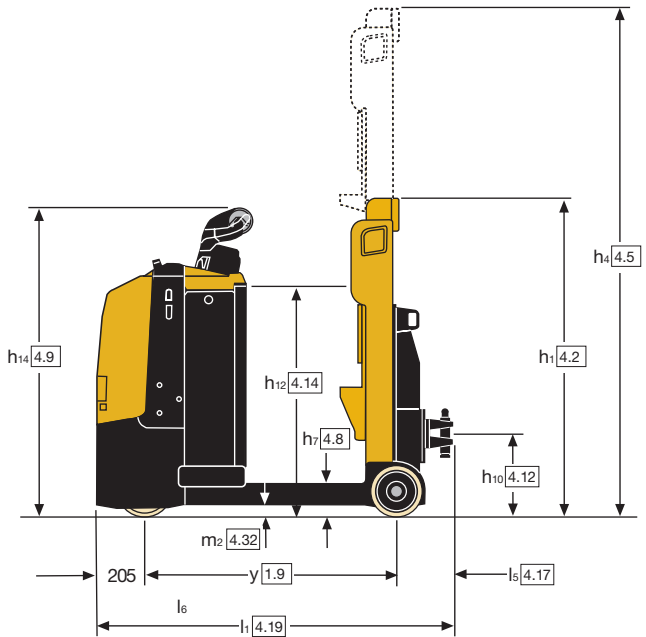
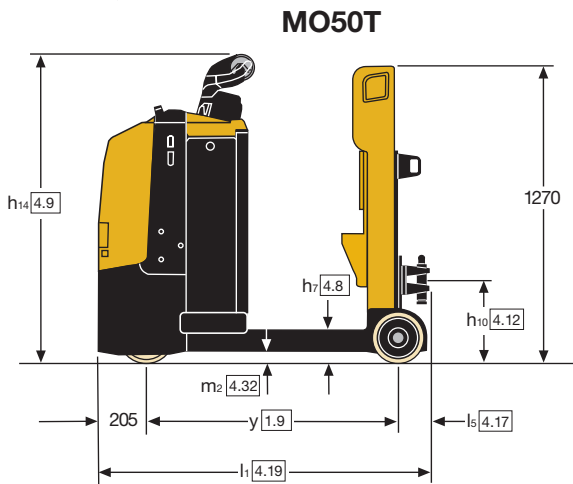

Leistungsdiagramm - MO50T

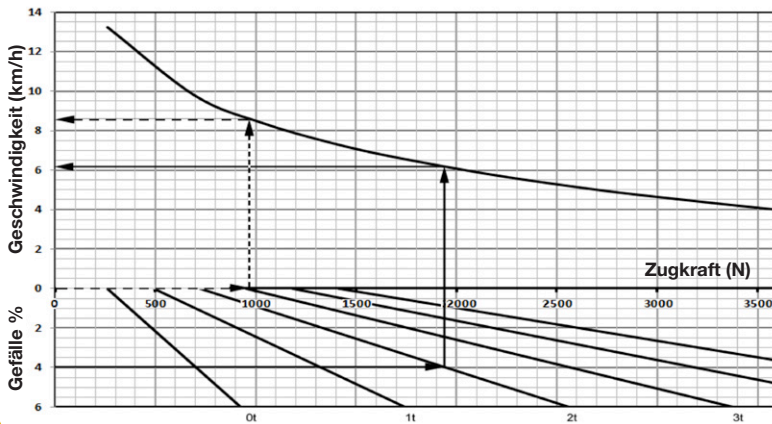

Erläuterung des Diagramms:

Gestrichelte Linie : Der MO50T fährt auf ebenem Gelände mit einer Last von 3.000 kg. Er benötigt dazu eine Zugkraft von 965 N und erreicht eine Geschwindigkeit von ca. 8,5 km/h.

Durchgezogene Linie : Der MO50T fährt mit einer Last von 2.000 kg eine Steigung von 4 % hinauf. Er benötigt dazu eine Zugkraft von ca. 1.930 N und erreicht eine Geschwindigkeit von ca. 6,1 km/h.

Note: Beim MO50T ist kein Dauerbetrieb mit einer Zugkraft von mehr als 1000 N möglich.

Die Auslastung der Anhänger wird empfohlen für Steigungen von mehr als 4%.

Leistungsdiagramm - MO70T

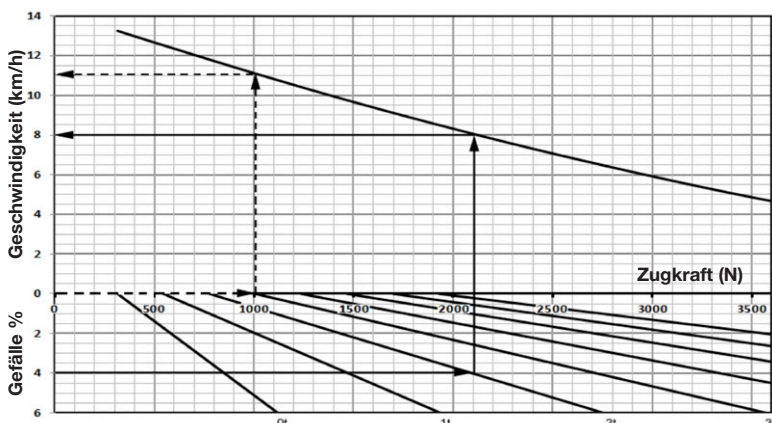

Erläuterung des Diagramms:

Gestrichelte Linie : Der MO70T fährt auf ebenem Gelände mit einer Last von 3.000 kg. Er benötigt dazu eine Zugkraft von 1000 N und erreicht eine Geschwindigkeit von ca. 11 km/h.

Durchgezogene Linie : Der MO70T fährt mit einer Last von 2.000 kg eine Steigung von 4 % hinauf. Er benötigt dazu eine Zugkraft von ca. 2.100 N und erreicht eine Geschwindigkeit von ca. 8 km/h.

Note: Beim MO70T ist kein Dauerbetrieb mit einer Zugkraft von mehr als 1336 N möglich.

Die Auslastung der Anhänger wird empfohlen für Steigungen von mehr als 4%.

VDI 2198 – Technische Daten

Kennzeichen	1.1	Hersteller (Kurzbezeichnung)		Yale	Yale	Yale	Yale	
	1.2	Typzeichen des Herstellers		MO50T	MO50T	MO70T	MO70T	
	1.3	Antrieb: Elektro, Diesel, Benzin, Treibgas, Netzelektro		Elektro (Batterie)	Elektro (Batterie)	Elektro (Batterie)	Elektro (Batterie)	
	1.4	Bedienung Hand, Geh, Stand, Sitz, Kommissionierer		Kommissionierer	Kommissionierer	Kommissionierer	Kommissionierer	
	1.5	Nenntragfähigkeit/Last	Q (t)	5.0	5.0	7.0	7.0	
	1.7	Nennzugkraft	F(N)	1000	1000	1336	1336	
	1.9	Radstand	y (mm)	1229 ⁽¹⁾	1229 ⁽¹⁾	1229 ⁽¹⁾	1229 ⁽¹⁾	
	Gewichte	2.1	Eigengewicht ⁽⁶⁾	kg	1136 ⁽¹⁾	1280 ⁽¹⁾	1236	1380
		2.3	Achslast ohne Last vorn/hinten	kg	699 / 437	665 / 615	694 / 542	660 / 720
Räder/Fahrwerk	3.1	Bereifung: Polyurethan, Tophane, Vulkollan [®] , vorn/hinten		Vulkollan / Polyurethan	Vulkollan / Polyurethan	Tophane / Polyurethan	Tophane / Polyurethan	
	3.2	Reifengröße, vorn	ø (mm x mm)	254 x 90	254 x 90	254 x 90	254 x 90	
	3.3	Reifengröße, hinten	ø (mm x mm)	200 x 100	200 x 100	200 x 100	200 x 100	
	3.5	Räder, Anzahl vorn/hinten (x = angetrieben)		1 x /2	1 x /2	1 x /2	1 x /2	
	3.7	Spurweite, vorn ⁽⁶⁾	b ₁₁ (mm)	686	686	686	686	
	Grundabmessungen	4.2	Höhe Hubgerüst eingefahren	h ₁ (mm)	-	1360	-	1360
4.5		Höhe Hubgerüst ausgefahren	h ₄ (mm)	-	2190	-	2190	
4.8		Sitzhöhe bezogen auf SIP / Standhöhe	h ₇ (mm)	152	152	152	152	
4.9		Höhe Deichselgriff in Fahrstellung min./max.	h ₁₄ (mm)	1317	1317	1317	1317	
4.12		Kupplungshöhe	h ₁₀ (mm)	365	365	365	365	
4.14		Standhöhe angehoben	h ₁₂ (mm)	-	980	-	980	
4.17		Überhanglänge	l ₅ (mm)	135	205	135	205	
4.19		Gesamtlänge	l ₁ (mm)	1569 ⁽¹⁾	1639 ⁽¹⁾	1569 ⁽¹⁾	1639 ⁽¹⁾	
4.21		Gesamtbreite	b ₁ /b ₂ (mm)	796	796	796	796	
4.32		Bodenfreiheit Mitte Radstand	m ₂ (mm)	50	50	50	50	
4.35		Wenderadius	Wa (mm)	1434 ⁽¹⁾	1434 ⁽¹⁾	1434 ⁽¹⁾	1434 ⁽¹⁾	
Leistungsdaten	5.1	Fahrgeschwindigkeit mit/ohne Last	km/h	7 / 13	7 / 13	8.4 / 13	8.4 / 13	
	5.1.1	Fahrgeschwindigkeit mit/ohne Last rückwärts	km/h	- / 8	- / 8	- / 8	- / 8	
	5.2.2	Hubgeschwindigkeit mit/ohne Last (Kabine)	m/s	-	0.189 / 0.189	-	0.189 / 0.189	
	5.3.2	Senkgeschwindigkeit mit/ohne Last (Kabine)	m/s	-	0.162 / 0.162	-	0.162 / 0.162	
	5.5	Zugkraft mit/ohne Last	N	1000	1000	1336	1336	
	5.6	Max. Zugkraft mit/ohne Last	N	3000 ⁽⁷⁾	3000 ⁽⁷⁾	4500	4500	
	5.8	Max. Steigfähigkeit mit/ohne Last	%	3.4 / 20	3.4 / 20	3 / 20	3 / 20	
	5.10	Betriebsbremse		Elektromagnetisch	Elektromagnetisch	Elektromagnetisch	Elektromagnetisch	
E-Motor	6.1	Fahrmotor, Leistung S2 60 min	kW	2.6	2.6	3	3	
	6.2	Hubmotor, Leistung bei S3 15%	kW	-	2	-	-	
	6.3	Batterie nach DIN 43531/35/36 A, B, C, nein		no	no	no	no	
	6.4	Batteriespannung/Nennkapazität K5	(V)/(Ah)	24 / 620 ⁽¹⁾	24 / 620 ⁽¹⁾	24 / 620 ⁽¹⁾	24 / 620 ⁽¹⁾	
	6.5	Batteriegewicht ⁽⁵⁾	kg	480	480	480	480	
	6.6	Energieverbrauch nach VDI-Zyklus ⁽⁴⁾	kWh/h bei Zyklenzahl	1.82	1.82	2.37	2.37	
8.1	Ausführung des Fahrtriebs		Drehstromsteuerung	Drehstromsteuerung	Drehstromsteuerung	Drehstromsteuerung		
10.7	Schalldruckpegel LPAZ (Fahrerplatz)	dB (A)	< 65	< 67,5	< 65	< 67,5		

⁽¹⁾ Verfügbare Batterie 465 Ah; mit Batterie 465 Ah -145 mm, Leergewicht 114 kg

⁽²⁾ Verfügbare Batterie 500 Ah. Mit Batterie 500 Ah Leergewicht -2 kg

⁽³⁾ Gilt für 2 Paletten = 2400 mm

⁽⁴⁾ Werte mit 40 Zyklen

⁽⁵⁾ Diese Werte variieren +/-5%

⁽⁶⁾ Mit Gabeln "CHEP lange" e = 223 mm, b₁₁ = 447 mm

⁽⁷⁾ Mit Antriebsrad in tophane: 3200N

⁽⁸⁾ Die Arbeitsgangbreite (Zeile 4.34.1 und 4.34.2) ist nach VDI-Norm berechnet (siehe Abbildung).

Die British Industrial Truck Association empfiehlt, für zusätzlichen Rangierraum am Staplerheck 100 mm zum Sicherheitsabstand (Abmessung a) hinzuzurechnen.

Alle Werte sind Nennwerte und unterliegen bestimmten Toleranzen. Nähere Informationen sind vom Hersteller erhältlich.

Yale Produkte können ohne vorherige Ankündigung geändert werden.

Die abgebildeten Stapler verfügen möglicherweise über Sonderausstattungen.

Die Werte können je nach Konfigurationsalternativen variieren.

MOT Baureihen

Modelle : MO50T, MO70T



Schlepper

Konzipiert für den Einsatz bei einer Vielzahl von Fertigungsanwendungen, insbesondere für Bandanlieferung.

Produktivität

- Der leistungsfähige 2,6-kW oder 3 kW - Drehstromfahrmotor erlaubt hohe Leistungen bei Beschleunigung, Abbremsen und Fahrgeschwindigkeiten und ist dank der hohen Wärmebelastbarkeit ideal für den Stop-and-go-Betrieb geeignet.
- Beschleunigung, Fahr- und Bremsgeschwindigkeit können von einem Servicetechniker über die Fahrerkonsole an die Anforderungen der jeweiligen Anwendung angepasst werden.
- Die leichtgängige Servolenkung und die automatische Geschwindigkeitsreduzierung bei Kurvenfahrten gewährleisten eine ausgezeichnete Kontrolle und hohe Produktivität.
- Die Rückrollsperrung sorgt für einen effizienten Betrieb.
- Die maximale Fahrgeschwindigkeit von 13 km/h verringert die Fahrdauer bei längeren Strecken zwischen Umschlag- und Kommissionierbereich.
- Dank der hohen Batteriekapazität sind diese Modelle ideal für den Zweischichtbetrieb geeignet, da die Batterien seltener geladen werden müssen. Batterieentnahme von oben oder seitlich ist erhältlich.

Ergonomie

- Dank Scooter Control und Servolenkung ist beim Richtungswechsel geringere Armbewegung erforderlich. Der Fahrer kann im Stapler bleiben, was nicht nur seinem Schutz dient, sondern auch die Ermüdung verringert und die Produktivität erhöht.
- Ein Anwesenheitssensor, der die gesamte Plattform erfasst, erkennt, wenn der Fahrer auf der Plattform ist. Diese Funktion und die hohe, weiche Rückenlehne ermöglichen es dem Fahrer, die für ihn angenehmste Fahrposition zu wählen.

- Die große, gefederte Plattform erhöht den Fahrerkomfort und erlaubt den schnellen Wechsel von einer Seite auf die andere.
- An der Rückenlehne befinden sich Tasten für langsame Vorwärts- und Rückwärtsfahrt (Kriechgangfunktion).

Betriebskosten

- Dank der einstellbaren Leistungsparameter kann der Schlepper an die Anforderungen der jeweiligen Anwendung angepasst und der Energieverbrauch gesenkt werden.
- Regeneratives Bremsen verringert den Einsatz der Betriebsbremse und leitet die Wärme des Antriebsmotors ab, sodass die Lebensdauer der Komponenten erhöht wird.
- Motoren und Steuerungen sind vor Schäden und Schmutz geschützt, sodass Wartungs- und Reparaturkosten deutlich niedriger ausfallen.

Zuverlässigkeit

- Das robuste Fahrgestell und die bewährten Komponenten sorgen für dauerhafte Zuverlässigkeit und Langlebigkeit.
- Eine stabile, umlaufende Stoßstange schützt den Stapler vor Aufprall und Beschädigung und minimiert so die Reparaturkosten.
- Die geschützte Elektronik mit gekapseltem Drehstromfahrmotor, abgedichteter Kombisteuerung (IP65), abgedichteten elektrischen Anschlüssen und Hall-Effekt-Sensoren/-Schaltern gewährleistet höchste Zuverlässigkeit, niedrige Wartungskosten und maximale Produktivität.
- Die Datenübertragung über CANbus verringert den Verkabelungsaufwand, erleichtert den Zugang zu den Komponenten und sorgt für höchste Zuverlässigkeit.

Wartungsfreundlichkeit

- Das CANbus-System und die Diagnose können über die Konsole oder den zentralen Anschlusspunkt gesteuert und überwacht werden. Fehlercodes können an der Konsole angezeigt werden, um die

Bestimmung erforderlicher Servicearbeiten zu erleichtern.

- Die einteilige Haube bietet einfachen Zugang zu wichtigen Komponenten.
- Die Motorhaube ist mit zwei leicht zu entfernenden Schrauben befestigt und lässt sich einfach abnehmen, um uneingeschränkten Zugang zu den Hauptkomponenten einschließlich Motor zu erhalten.
- Der wartungsarme Drehstromfahrmotor mit integriertem Wärmeschutz ist zum Schutz vor Schäden und Schmutz vollständig abgedichtet, sodass Stillstandzeiten durch Servicearbeiten auf ein Minimum reduziert werden.

Folgende Optionen sind erhältlich:

- Seitliche Batterieentnahme
- Stoßstange in Bodenhöhe (Gummistoßstange)
- Stoßstange auf mittlerer Höhe (Frontschutzbügel)
- Universalhaltstange am Motorraum
- Verschiedene Aufhängungen
- Verschiedene Antriebsradausführungen, Plattformhubhöhen und Aufbewahrungsfächer.

HYSTER-YALE UK LIMITED unter dem Handelsnamen
Yale Europe Materials Handling
Centennial House,
Frimley Business Park,
Frimley, Surrey, GU16 7SG, Großbritannien

Tel: +44 (0) 1276 538500 Fax: +44 (0) 1276 538559

www.yale-forklifts.eu





YALE



Publikationsnr. 220990227 Rev.01 Gedruckt in den Niederlanden (1017HG) DE.

Sicherheit: Das Fahrzeug entspricht der gültigen EU-Richtlinie für Flurförderzeuge.

Yale, VERACITOR und  sind eingetragene Warenzeichen. "PEOPLE, PRODUCTS, PRODUCTIVITY", PREMIER, Hi-Vis und CSS sind Warenzeichen in den USA und verschiedenen anderen Gerichtsständen. MATERIALS HANDLING CENTRAL und MATERIAL HANDLING CENTRAL sind Dienstleistungsmarken in den USA und verschiedenen anderen Gerichtsständen.  ist ein eingetragenes Urheberrecht.

© Yale Europe Materials Handling 2017. Alle Rechte vorbehalten.

Der abgebildete Stapler enthält Sonderausstattungen.

Land der Eintragung: England und Wales. Unternehmen eingetragen unter der Nummer: 02636775