

ELEVAH[®] 40 MOVE

PRÄMIE
SICHERN

BG BAU

ELEVAH 40 MOVE

SELBSTFAHREND AM BODEN



Die Revolutionäre 40M ist leicht und wendig wie eine Leiter, sicher und effizient wie eine kleine Arbeitsbühne.

NEUES PATENTIERTES FESTES LADESYSTEM

(Siehe 40 CAR.1 und 40 CR s.51)

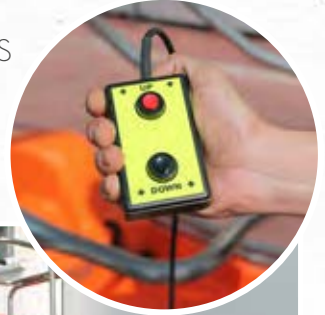

SICHER
ARBEITEN

Kompakt, wendig
und einfach zu
bedienen, vor allem
aber sicher.



IDEAL AUCH
AUF ENGSTEM
RAUM

Mit ihren
kompakten Maßen
(74x99,5cm) ist diese
elektrische Leiter
Optimal auch auf
engstem Raum!



30



CE- und TÜV-geprüft, zugelassen für den Einsatz in Räumen und ohne Wind. Die genannten Normen wurden bei der Konformitätsbewertung nur auf der Grundlage der jeweils effektiv bestehenden Gefahren berücksichtigt.

ELEVAH[®] 40 MOVE

Technische Daten

ELEVAH 40 MOVE

Maximale Arbeitshöhe		4,00 m
Maximale Tragfähigkeit		150 kg
Zulässige Personenhöchstzahl		1
Einsatzbereich		Innen
A	Höhe eingefahren	1630 mm
B	Plattform Höhe (eingefahren)	310 mm
C	Plattform Höhe (ausgefahren)	1960 mm
D/E	Maximale Abmessungen der Maschine	995 x 740 mm
F/G	Korbabmessungen	690 x 740 mm
Maschinengewicht		162 kg
Antriebsräder		Ø 190 x 60
Lenkrollen		Ø 150 x 45



LEISTUNGEN

Antrieb		Elektro
Batterien		2 AGM 12V 33 Ah*
Batterie Ladegerät		110V - 220V
H	Max. Steigfähigkeit	15%
Wenderadius innen		0
Wenderadius aussen		800 mm
Max. Geschwindigkeit (Heben – Senken)		0,10 - 0,16 m/s
Max. Verfahrgeschwindigkeit		1,3 m/s
Arbeitszyklen ** (komplett aufgeladen)		100

* Als Zubehör: 40BGM

** Als Arbeitszyklus gilt: 20M fahren, Heben bis zur höchste Plattformhöhe, komplett senken.

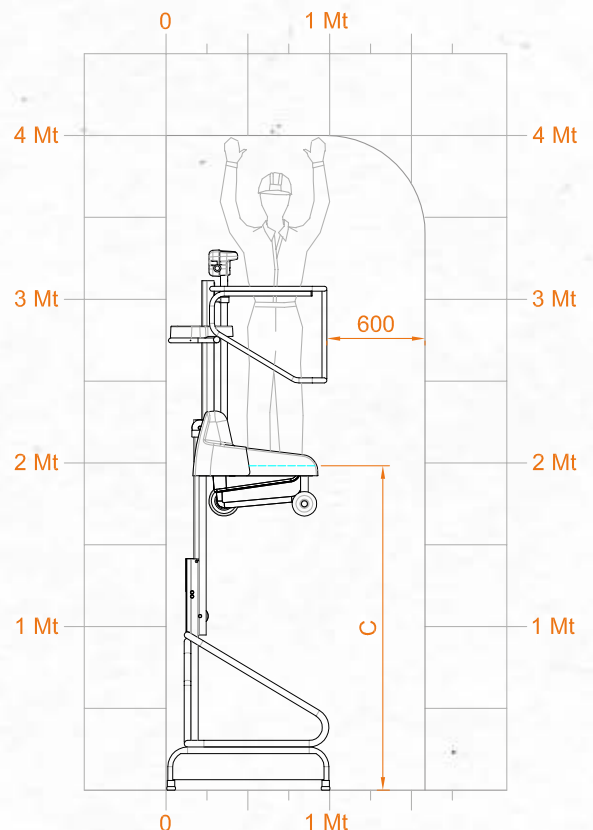
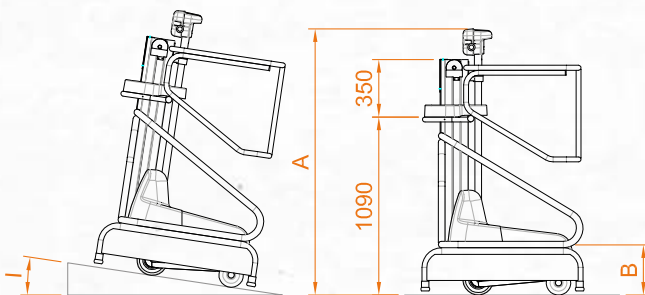
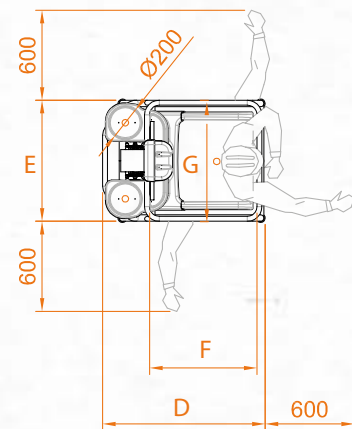

TECHNISCHE DATEN